

Diabelski impas

Graliśmy sobie spokojnie z Markiem Kiepurą „WRONIE” raz trochę lepiej, raz trochę gorzej, aż w końcu przyszło!! WRONIE to dla niewtajemniczonych codzienny turniej na BBO zbierający około 100 par głównie polskojęzycznych, Dystans nie najgorszy 18 rozdań (w piątce 24). Rozdanie na pierwszy rzut oka banalne, ani kontrakt za wysoki ani układy niezbyt wystrzałowe. A jednak było w nim ukryte piękno.

	♠ KD102				
	♥ A				
	♦ 854				
	♣ KW1053				
Ja	Op1		Marek		
♠ A874 ♠ KW8 ♥ DW7 ♦ D92 ♣			♠ W93 ♥ 109763 ♦ K109 ♣ A7		
	Op2				
	♠ 65				
	♥ D542				
	♦ A632				
	♣ 864				

Licytacja prosta, mało ambitna , ale co zrobić jak karty nie ma to i nie ma co się wychylać.

W-ja	N Op1	E Marek	S Op2
1 ♣	2♣	2♥	pas
pas	pas		

Na pierwszy, drugi a nawet trzeci rzut oka widać, że nie będzie łatwo mimo że i oczek trochę mamy i całkiem niezłe sfitowanie rąk. Wygląda, że trzeba oddać dwa kiery, dwa piki, karo i trefla. Bez jednej. Ale, ale, nie składajmy broni tak od razu.- na szczęście Marek nie złożył.

Wist, co nie dziwne w trefla, z dziadka małe, 10 od N zabita asem i kier wkoło. Po asie kier N zagrał w karo pobrane przez S-a i ponowienie trefla. Trzeci trefl przebity i teraz małe kier do waleta. Walet wziął, niestety przy okazji ujawniła się przykra prawda o złym podziale kierów. Tyle, że do drugiego kiera obrońca N pozbył się (z niewiadomych powodów) pika zamiast trefla. Jak doniosłe to było okazało się za chwilę. Marek zagrał teraz pika pobranego D przez N-a, odwrót karowy zabił , ściągnął ostatnie karo i zagrał A

pik i pik i proszę jaka piękna końcówka się ustawiła.

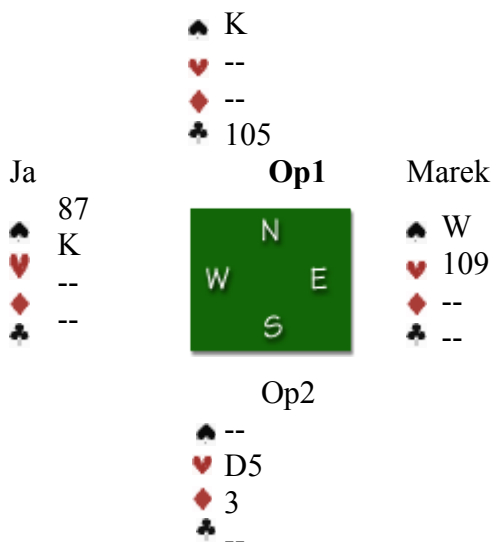

Jak widać N okrutnie zapuszczony musiał zawistować w trefla, co spowodowało „wyimpasowanie” pozornie nie dającej się wyimpasować damy. S był bezbronny jak małe dziecko.

Przebicie pika spowoduje wzięcie jednej „mocarnej lewy (K pik i atut) ale za to zniknie ta jego oddzielna lewa atutowa. Nieprzebicie dla odmiany odwleka egzekucję tylko o jedną lewę. Na zagrane go trefla Marek położył 9 i mleko się wylało. Zaiste „**diabelski impas**” i autorem niekoniecznie musi być Belladonna :). Polacy nie gęsi swoje diabelskie impasy też mają.

Tadek Biernat

e-mail: bigraph@interia.pl